

POLY

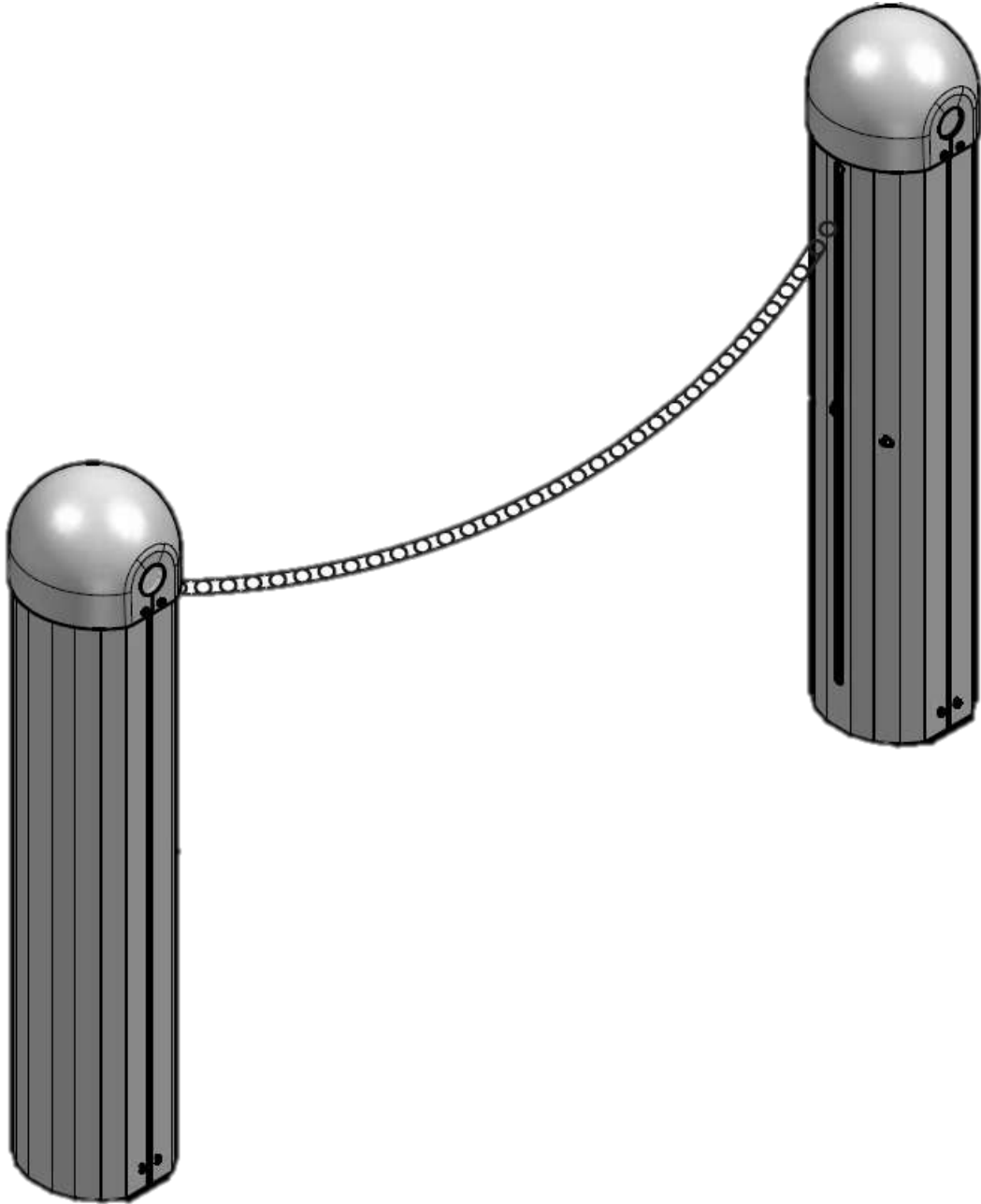

CE

UNITÉ DE CONTRÔLE

Abexo[®]

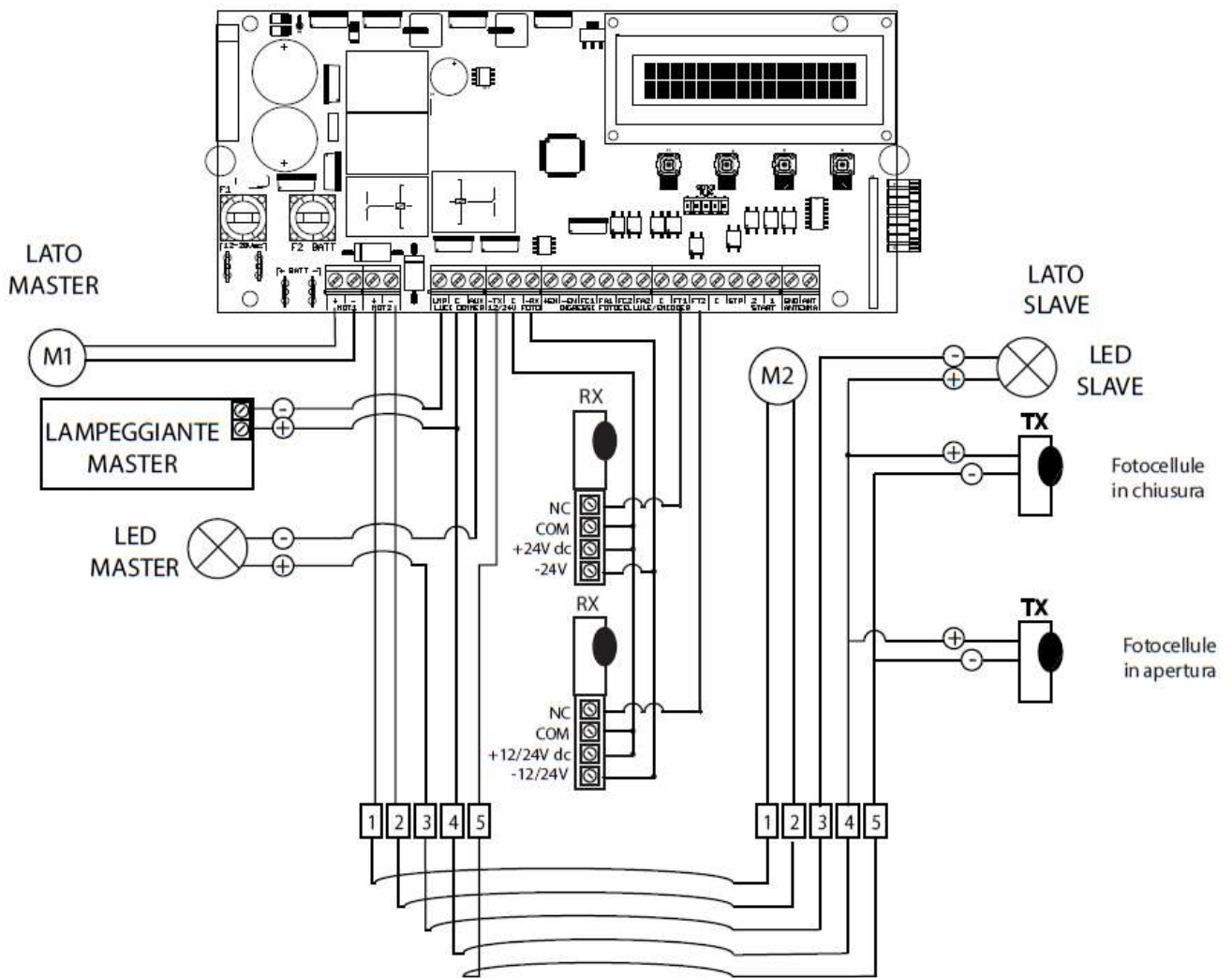

LAMP/AUSIL
 <VEFF LAMPEGG. >

OK → [-] 12 V [+] VEFF LAMPEGG.

LAMP/AUSIL
 <VEFF AUSIL. >

OK → [-] 10 V [+] VEFF AUSIL.

TYPES DE CÂBLES ET ÉPAISSEURS MINIMALES

CONNEXION	ÉPAISSEUR
ALIMENTATION 230V AC	3 x 1.5 mm ²
FEU CLIGNOTANT (OPTIONNEL)	2 x 0.5 mm ²
PHOTOCELLULE (OPTIONNELLE)	3 x 0.5 mm ²

INSTALLATION

Dévisser les 8 vis [7] et enlever le couvercle frontal [4] le couvercle arrière [5] et celui supérieur [6] de la colonne. Insérer la colonne centrale sur l'emplacement en s'assurant que les vis s'insèrent dans les trous spécifiques. Fixer la barrière à la plaque avec les 4 rondelles et les 4 écrous fournis.

Feux clignotants

Fixer une fiche POLY LAMP pour chaque colonne en utilisant les trous spécifiques. Installer les feux clignotants de manière qu'ils soient visibles dans les deux directions.



Exemple de photocellules fournis séparément

Photocellules

Installer les photocellules dans les trous spécifiques come indiqué dans l



Remonter le couvercle antérieur [4] sur les deux colonnes et le fixer avec les 2 vis [7] en bas près du sol. Fixer la chaîne aux Œillets qui dépassent des couvercles antérieurs et la serrer de manière qu'au centre du passage la chaîne soit à une hauteur X par rapport au sol. Avant de procéder avec l'installation des couvercles postérieurs, faire les connexions électriques comme indiqué dans le paragraphe suivant.

Connexions électriques et programmation

Faire référence au manuel de l'unité de contrôle DISPLAY24 ci-joint.

INSTALLATION DES ACCESSOIRES OPTIONNELS

POLY-PLUS
POLY-RING

Module supérieur, prévu pour l'installation d'accessoires ou commandes
Bague de retenue pour chaîne métallique

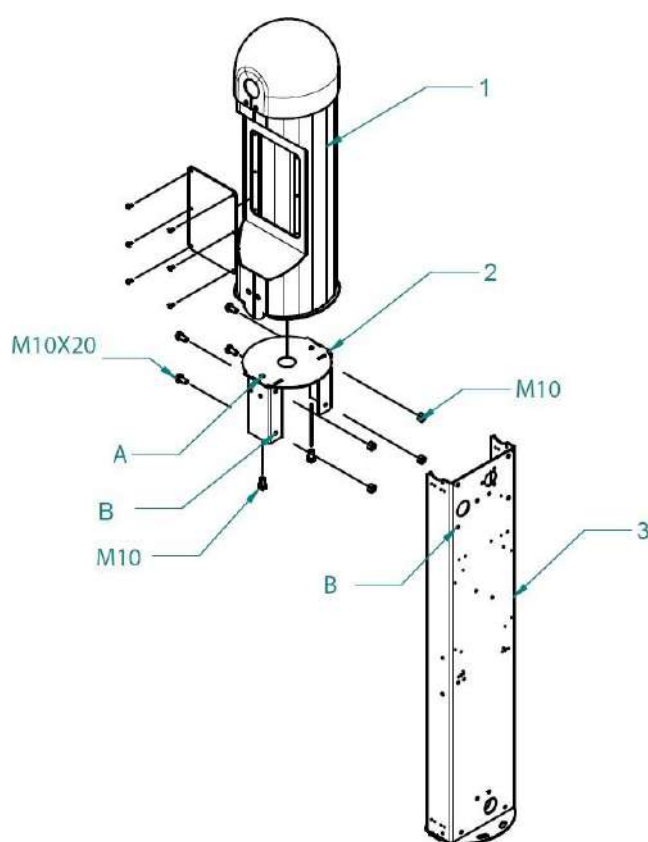

Poly Plus

1. Module supérieur
2. Base
3. Colonne

Insérer la base [2] Poly Plus dans la colonne [3] en alignant les 4 trous [B] présents sur la base avec les 4 trous [B] présents sur la colonne.

Fixer la base et la colonne avec 4 vis M10 X 20 et les écrous M10 fournis. Serrer bien les vis!

Le module supérieur [1] a 2 trous [A] taraudés sur le fond. Poser le module base en alignant les trous et le fixer avec les 2 vis M10 X 20 fournis.

Poly Ring

Assembler le bague comme décrit dans la figure et l'ancrer à l'oeillet et au dernier bague de la chaîne.

MAINTENANCE

Le plan de maintenance périodique semestriel prévoit:

- Enlever l'alimentation 230V ou batteries s'il y en a.
- Nettoyer et graisser la guide à monorail et les pignons intérieur de la chaîne.
- Graisser la chaîne de remorquage.
- Contrôler quel es vis qui supportent la colonne soient bien vissées.
- Contrôler les connexions électriques.
- Restaurer l'alimentation.
- Contrôler le fonctionnement de détection obstacles (système à encoder).
- Contrôler le fonctionnement de toutes les fonctions de commande et sécurité.
- Remplacer les parties usagées.

Insertion code radio START

Appuyer sur le bouton [>] pour atteindre le menu <RADIO> et appuyer sur [OK].

Appuyer sur le bouton de la radiocommande qu'on veut insérer en mémoire comme START.

Selectioner la logique de fonctionnement

Appuyer sur le bouton [>] pour atteindre le menu <LOGIQUE> et appuyer sur le bouton [OK].

Selectionner la logique qu'on préfère:

- **PAS À PAS**: quand la barrière est fermée un START ouvre, pendant la phase d'ouverture un START arrête la barrière et un autre START ferme, quand la barrière est ouverte un START ferme, pendant la phase de fermeture un START arrête la barrière et un autre START ouvre.

- **AUTOMATIQUE**: quand la barrière est fermée un START ouvre, pendant la phase d'ouverture un START arrête la barrière et un autre START ferme.

Pendant la pause un START ferme, l'obscurcissement des photocellules recharge le temps de pause, à la fin de la pause la barrière se ferme en automatique.

Pendant la phase de fermeture un START arrête la barrière et un autre START ouvre.

- **AUTOMATIQUE AVEC FERMETURE ANTICIPÉE**: quand la barrière est fermée un START ouvre, pendant la phase d'ouverture un START arrête la barrière et un autre START ferme. Pendant la pause un START ferme, l'obscurcissement de la photocellule FT2 recharge le temps de pause, le passage devant la photocellule FT1 anticipe la fermeture, à la fin de la pause la barrière se ferme automatiquement. Pendant la phase de fermeture un START arrête la barrière et un autre START ouvre

- **COPROPRIÉTÉ**: quand la barrière est fermée, un START ouvre, pendant la phase d'ouverture les START sont ignorés. Pendant la pause un START et l'obscurcissement des photocellules rechargent le temps de pause, à la fin de la pause la barrière se ferme automatiquement. Pendant la phase de fermeture, un START arrête le portail et un autre START ouvre.

COPROPRIÉTÉ AVEC FERMETURE ANTICIPÉE: quand la barrière est fermée, un START ouvre, pendant la phase d'ouverture les START sont ignorés. Pendant la pause un START et l'obscurcissement des photocellules rechargent le temps de pause, le passage devant la photocellule FT1 anticipe la fermeture, à la fin de la pause la barrière se ferme automatiquement. Pendant la phase de fermeture, un START arrête la barrière et un autre START ouvre.

Modification du temps de pause

Appuyer sur le bouton [>] pour atteindre le <TEMPS DE PAUSE> et appuyer sur [OK].

En utilisant les boutons [>] et [<] modifier le temps de pause pour lequel l'automation reste ouverte avant de se fermer en logique AUTOMATIQUE ou COPROPRIÉTÉ.

Appuyer sur [OK]

Réglage de la vitesse

Appuyer sur le bouton [>] pour atteindre le menu <FORCE> et appuyer sur [OK].

Selectionner la force demandée et appuyer encore une fois sur [OK].

Programmation de la course

Appuyer sur le bouton [>] pour atteindre le menu [PROG. COURSE] et appuyer sur [OK].

L'écran indique: BARRIÈRE FERMÉE?

Si la barrière est en position fermée appuyer sur [OK], si non appuyer sur [CANC],

Maintenant appuyer sur le bouton START sur la radiocommande.

Le moteur poussera pour quelques secondes contre la feuillure de fermeture, ensuite la barrière commencera à ouvrir. Attendre que la barrière atteigne la position d'ouverture totale.

Maintenant la barrière repart en fermeture à pleine vitesse.

La barrière atteint la position de fermeture totale. La programmation est terminée.

Appuyer sur [OK] pour sortir de la procédure de programmation.

Appuyer sur le bouton de START encore une fois, la barrière effectuera un petit mouvement en fermeture. Maintenant la barrière est en normal fonctionnement.

Réglages avancés

Appuyer sur le bouton [>] pour atteindre le menu [Reg. Avancés] e appuyer sur [OK].

Insérer maintenant la password et appuyer sur [OK].

Codes radio

En utilisant le menu [RADIO] il est possible de programmer les suivants codes:

- START: commande de START de la radiocommande

- STOP: commande de STOP de la radiocommande

- OUVRE: commande OUVRE de la radiocommande

- FERME: commande FERME de la radiocommande

- START PIÉTONNIER: commande d'ouverture piétonniere du moteur 1

- COMMANDE AUX: elle commande l'allumage et l'arrêt de la sortie AUX

- OUVRE HOMME-MORT: la commande ouvre l'automation en ignorant la sécurité (photocellules) et la détection obstacle (il faut appuyer sur le bouton pour toute la durée de la manœuvre)

- FERME HOMME-MORT: la commande ferme l'automation en ignorant la sécurité (photocellules) et la détection obstacle (o il faut appuyer sur le bouton pour toute la durée de la manœuvre)

En outre il est possible d'enlever un seul code radio ou toutes les codes radio.

Menu Moteurs

Ce menu permet de modifier tous les paramètres qui régissent le mouvement des moteurs.

- MÉCANIQUE DEBLOQUÉE: NON: le réducteur n'est pas verrouillable. OUI: le réducteur est verrouillable.

- TEMPS PAUSE: Il permet de régler le temps de PAUSE après laquelle l'automation se ferme en automatique.

- BOUGE MOTEUR 1: Il permet de bouger le moteur 1 pour tester le moteur ou le mettre dans la position voulue.

- BOUGE MOTEUR 2: Il permet de bouger le moteur 2 pour tester le moteur ou le mettre dans la position voulue.

- POURCENTAGE PIÉTONNIER: Il permet de régler le pourcentage d'OUVERTURE PIÉTONNIERE.

- DÉPHASAGE PORTE: Il permet de régler le temps de DÉPHASAGE de la PORTE, c'est-à-dire le retard entre l'ouverture de la porte 1 et la porte 2.

AUTRES PARAMÈTRES UTILISÉS PENDANT LE MOUVEMENT

DES MOTEURS MODIFIABLES DANS LE

MENU: PHASE DE LA MANŒUVRE EN

OUVERTURE:

A1 = COUP DE BÉLIER (avant du mouvement d'ouverture, à pleine puissance)

A2 = POUSSÉE INITIALE (selectionnable à l'aire ou en échelon à pleine puissance)

A3 = MOUVEMENT RAPIDE (vitesse réglable en agissant sur PWM RAPIDE)

A4 = MOUVEMENT LENT (vitesse réglable en agissant sur PWM LENT)

A5 = BACKJUMP (saut en arrière) en ouverture à la fin de la manœuvre.

PHASES DE LA MANŒUVRE EN FERMETURE:

C1 = POUSSÉE INITIALE (selectionnable à l'aire ou en échelon à pleine puissance)

C2 = MOUVEMENT RAPIDE (vitesse réglable en agissant sur PWM RAPIDE)

C3 = MOUVEMENT LENT (vitesse réglable en agissant sur PWM LENT)

C4 = EXTRA COURSE

C5 = BACKJUMP (saut en arrière) en fermeture à la fin de la manœuvre.

CONSEILS SUR LA FAÇON DE RÉGLER LES PARAMÈTRES:

- Régler le PWM rapide sur la base de la vitesse et la poussée qu'on veut sur la barrière pendant le mouvement rapide

- Régler le PWM lent sur la base de la vitesse de ralentissement qu'on veut

- Régler l'automatisme comme "VERTICAL" si on veut régler les valeurs de PWM différenciés en ouverture et fermeture

- Régler quelques secondes de EXTRA COURSE si l'automatisme demande que le moteur soit alimenté pour quelques secondes de plus à la fin de la manœuvre de fermeture.

- Régler un backjump de quelques dixièmes de secondes si on veut que la porte s'éloigne de la feuillure de fermeture à la fin du mouvement.

- Utiliser le coup de bélier si une serrure électrique est installée.

- Régler le type et la durée de la poussée initiale (à l'aire pour un mouvement fluide ou régler la porte en échelon à pleine puissance si le moteur a des difficultés à bouger la porte dans la phase initiale du mouvement).

- Régler le PWM rapide sur la base de la vitesse et la poussée qu'on veut sur la porte pendant le mouvement rapide

- Régler le PWM lent sur la base de la vitesse de ralentissement qu'on veut

- Régler un backjump de quelques dixièmes de secondes si on veut que la porte s'éloigne de la feuillure d'ouverture à la fin du mouvement.

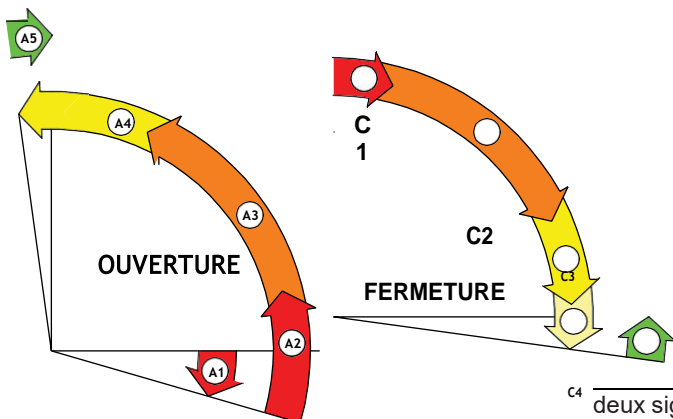

Menu Obstacles

Pendant la programmation de la course l'unité de contrôle calcule des valeurs correctes sur la base du type de moteur électrique utilisé et du poids et de l'inertie de la barrière.

Il est toutefois possible d'entrer dans le menu OBSTACLES pour modifier les paramètres avec lesquels l'unité de contrôle détecte la présence des obstacles.

Il est possible d'utiliser le menu MONITOR pour vérifier la courant et la fréquence encoder pendant l'ouverture et la fermeture et sélectionner les valeurs de seuil appropriés.

L'obstacle est détecté par l'unité seulement si la courant monte à un certain valeur de seuil pour un temps T supérieur au temps d'hystérésis.

En élevant et abaissant le valeur de seuil (différenciés en lent et rapide pour les moteur 1 et moteur 2) il est possible de rendre l'automatisme plus ou moins sensible aux obstacles.

En élevant le temps d'hystérésis il est possible de régler l'unité de contrôle de manière qu'elle ignore les petits obstacles, en abaissant au contraire le valeur d'hystérésis il est possible de rendre la détection des obstacles plus rapide.

Menu Entrées

Les commandes START1 et START2 sont réglables comme:

- START/OUVRE: l'entrée ST1 envoie une commande de START, ST2 une commande d'OUVRE

- START/FERME: l'entrée ST1 envoie une commande de START, ST2 une commande de FERME

- START/PIÉTONNIER: l'entrée ST1 envoie une commande de START, ST2 une commande d'ouverture PIÉTONNIERE

- FERME/OUVRE: l'entrée ST1 envoie une commande de FERME, ST2 une commande d'OUVRE

- FERME HM/OUVRE: l'entrée ST1 envoie une commande de FERME homme mort, ST2 une commande d'OUVRE

- >FEU<: l'entrée ST1 active la sortie LAMP pour une durée égale au TEMPS DE COURTOISIE en bloquant l'entrée ST2 pour tout le temps d'allumage, l'entrée ST2 active la sortie AUX pour une durée égale au TEMPS DE COURTOISIE en bloquant l'entrée ST1 pour tout le temps.

Les entrées ST1 et ST2 n'actionnent pas l'automatisme qui reste contrôlable par une radiocommande, voir ADDENDUM A2

- >PARKING<: les entrées ST1 et ST2 sont utilisées pour détecter l'entrée et la sortie du parking, voir ADDENDUM A3

DÉSACTIVE FT1: désactive la photocellule FT1

DÉSACTIVE FT2: désactive la photocellule FT2

DÉSACTIVE STOP: désactive l'entrée STOP

DÉSACTIVE ST1: désactive l'entrée START1

DÉSACTIVE ST2: désactive l'entrée START2

FT1 PORTES SECTIONNELLES: désactive la photocellule FT1 seulement pendant la phase de ralentissement en fermeture

OUVERTURE PARTIELLE: ça permet de sélectionner le pourcentage d'ouverture partielle (ouverture en hiver ou été pour portes automatiques)

OUVERTURE ANTI-PANIQUE: ça permet l'ouverture automatique en cas de panne de courant (non encore disponible!)

ENCODER QUADRATURE: sélectionner [OUI] si on veut connecter les deux signaux d'un encoder bicanal en quadrature aux entrées FC1 e FA1, sélectionner [NON] dans tous les autres cas.

ACTIVE CLAVIER PORTE AUTOMATIQUE: sélectionner OUI pour activer les réceptions de codes pour le contrôle à distance de la porte automatique, voir ADDENDUM A1

ANTI-PANIQUE: il est possible de régler une tension d'alimentation minimale (V. MIN) en dessous de laquelle une commande d'ouverture est envoyée à l'automatisme.

Test et mise en service

Ces sont les phases plus importantes de la réalisation de l'automatisation, afin de garantir la plus grande sécurité de l'installation. Le test peut être utilisé pour vérifier périodiquement les dispositifs qui composent l'automatisation aussi. Les phases du test et de la mise en service de l'automatisation doivent être effectuées par personnel qualifié et expérimenté qui devra prendre en charge d'établir les tests nécessaires à vérifier les solutions adoptées à l'égard des risques présents, et de vérifier le respect de ce qui est prévu par les lois et réglementations: en particulier, de tous les prescriptions de la norme EN 12445 qui prévoit les méthodes d'essai pour la vérification des automatismes pour portails. Les dispositifs supplémentaires doivent être soumis à un test spécifique, tant en ce qui concerne la fonctionnalité que ce pour ce qui concerne leurs correcte interaction avec l'unité de contrôle. Faire référence aux manuels de chaque dispositif.

Test

Pour le test:

1. vérifier que tout ce qui concerne le chapitre "AVERTISSEMENTS ET PRÉCAUTIONS GÉNÉRALES POUR LA SECURITÉ" a été strictement respecté.
2. vérifier la correcte installation de l'arrêt à rupture programmée.
3. en utilisant le dispositifs de commande (transmetteur, bouton de commande, sélecteur à clé, etc.), effectuer des tests d'ouverture, fermeture et arrêt de la chaîne, en assurant que le mouvement corresponde à ce qui est prévu. Il est conseillé d'effectuer tests différents afin d'évaluer le mouvement de la chaîne et déterminer éventuels défauts de montage, régulation, ainsi que la présence de particuliers points de friction
4. vérifier, un par un, le correcte fonctionnement de tous les dispositifs de sécurité présents dans l'installation (photocellules, etc.)
5. vérifier le correcte fonctionnement des photocellules de la manière suivante: selon qu'il s'agit d'une ou deux paires de photocellules, il faut un ou deux parallélépipèdes d'un matériau rigide (ex. polystyrène) des suivantes mesures 70x30x20 cm. Chaque parallélépipède doit avoir trois côtés, un par chaque dimension, d'un matériau réfléchissant (ex, miroir ou peintes de blanche brillante) et trois côtés d'un matériau opaque (es. peintes de noir mat). Pour le test des photocellules placez à 50 cm du sol, le parallélépipède doit être placé sur le sol sur un côté du centre de la lisse, à une distance de 15 cm et puis déplacé le long le longueur de la lisse (fig. 20)
 - s'assurer que le dispositif intervienne dans tous les cas, en passant de l'état actif à celui d'alarme et vice versa
 - s'assurer qu'il cause l'action prévue dans l'unité de contrôle (par exemple, l'inversion du mouvement pendant la manœuvre de fermeture)
7. vérifier de la sauvegarde pour le danger de soulèvement: dans les automatismes avec mouvement vertical il est nécessaire de vérifier qu'il n'y a aucun danger de soulèvement. Ce test peut être effectuée de la manière suivante:
 - accrocher dans la moitié de la longueur de la chaîne un poids de 20 Kg (par exemple, un sac de gravier)
 - commander une manœuvre de "Fermeture" et vérifier que pendant cette manœuvre la chaîne ne dépasse pas la hauteur de 50 cm de sa position d'ouverture totale.
 - dans le cas où la chaîne dépasse cette hauteur, il faut réduire la force moteur.

8. vérifier le système d'interruption de l'alimentation: en agissant sur le dispositif d'interruption de l'alimentation et en déconnectant les éventuelles batteries de secours, vérifier que tous les LEDs présentes sur l'unité de contrôle sont éteintes et qu'en envoyant une commande la lisse reste immobile. Vérifier l'efficacité du système de verrouillage afin d'éviter la réconnexion involontaire ou non autorisée.

Mise en service

La mise en service peut venir seulement après avoir effectué avec succès tous les phases de test.

Avant de mettre en service informer correctement le propriétaire à propos des dangers encore présents. La mise en service partielle ou en situations "provisoires" est interdite. Afin d'effectuer la mise en service:

1. réaliser la fiche technique de l'automatisation qui devra inclure les documents suivants: un dessin total de l'automatisation, le schéma des connexions électriques effectuées, l'analyse des risques présents et les solutions adoptées, la déclaration de conformité du fabricant de tous les dispositifs utilisés et la déclaration de conformité remplie par l'installateur
2. fixer de manière permanente sur la barrière une étiquette ou une plaque avec les opérations pour le deverrouillage et la manœuvre manuelle
3. apposer sur la barrière une plaque contenant au moins les données suivantes: type d'automatisation, nom et adresse du fabricant (responsable de la "mise en service"), numéro de série, année de construction et marquage "CE"
4. remplir et livrer au propriétaire de l'automatisation la déclaration de conformité de l'automatisation
5. remplir et livrer au propriétaire de l'automatisation le "Manuel d'utilisation" de l'automatisation
6. remplir et livrer au propriétaire de l'automatisation le "Plan de maintenance" qui contient les prescriptions sur la maintenance de tous les dispositifs de l'automatisation.

Reset des réglages

Entrer dans le menu <CONFIG RESET> et sélectionner 2. CATx00 et appuyer sur OK.

Tous les paramètres des moteurs seront réinitialisés dans la configuration d'origine.

MAINTENANCE (CHAQUE 6 MOIS)

Enlever l'alimentation 230V ou les batteries et obscurcir le panneau solaire si présents.

Nettoyer et graisser les bandes chromées et les chaînes présentes dans le godet.

Contrôler que les vis qui connectent le motoréducteur à la barrière à chaîne sont bien vissées.

Contrôler le correcte serrage des leviers et que le système fonctionne sans comportements anormaux.

Reconnecter éventuelles parties usagées.

Vérifier l'état de la charge de la batterie si présente et la charger ou remplacer si nécessaire.

Reconnecter l'alimentation 230V ou la batterie et le panneau si présents.

Contrôler le fonctionnement des fins de course électromécaniques si présents.

Contrôler le fonctionnement de la détection de l'obstacle. Contrôler le fonctionnement de toutes les fonctions de commande et de sécurité.

DÉMANTÈLEMENT

Dans le cas où l'automatisation soit démontée pour être remontée dans un autre lieu il faut:

- enlever l'alimentation et déconnecter les batteries et le panneau solaire

- enlever la barrière de s'ancrage au sol
- préparer un nouveau ancrage au sol dans le nouveau lieu (commander une plaque de fondation)
- remplacer eventuelles parties endommagées ou usagées.

DÉMOLITION

L'élimination des matériaux doit être effectuée conformément aux prescriptions légales.

Il import, en cas de récupération des matériaux, de les séparer par type (parties électriques - cuivre - aluminium - plastique - etc...).

Les batteries doivent être enlevées en toute sécurité (12V - 12Ah)

Les enlever et éliminer séparément conformément aux prescriptions légales.

Le bon fonctionnement de l'automatisme est garanti seulement si on respecte les données indiquées dans ce manuel.

AB Tecno srl n'est pas responsable des dommages causés du non-respect des normes d'installation et des indications présentes dans ce manuel.

Les descriptions et les images de ce manuel ne sont pas éprouvantes. En laissant inchangées les caractéristiques essentielles du produit, AB Tecno srl se réserve de faire des modifications retenues avantageuses à tout moment pour améliorer techniquement, constructivement et commercialement le produit, sans s'engager à mettre à jour cette publication.

Contrôler quel es vis qui connectent le motoréducteur à la barrière à chaîne et les vis qui connectent la barrière à la barrière à chaîne sont bien vissées.

Contrôler le serrage des leviers et que le système fonctionne sans anomalies.

Remplacer eventuelles parties usagées.

Vérifier l'état de charge de la batterie si présente et la charger ou remplacer si nécessaire.

Reconnecter l'alimentation 230V ou les batteries et panneau solaire si présents.

Contrôler le fonctionnement des fins de course électromécaniques.

Contrôler le fonctionnement de la détection de l'obstacle. Contrôler le fonctionnement de toutes les fonctions de commande et sécurité.

1.1 AVERTISSEMENTS GÉNÉRAUX



ATTENTION! Instructions importantes pour la sécurité.

Suivre les instructions puisque une installation incorrecte peut être dangereuse et causer de graves dommages.



ATTENTION! Instructions importantes pour la sécurité. Pour la sécurité des personnes il est important de suivre ces instructions. Conserver précieusement ces instructions.



Selon la législation européenne la plus récente, la mise en œuvre d'une automatisation doit être conforme aux normes harmonisées prévues par la directive "machines" en vigueur, qui permettent de déclarer la conformité alléguée de l'automatisation. De ce fait, toutes les opérations de raccordement au réseau électrique, de test, de mise en service et de maintenance du produit doivent être effectuées exclusivement par un technicien qualifié et compétent.



Afin d'éviter tout danger dû à une réinitialisation accidentelle du dispositif de coupure thermique, cet appareil ne doit pas être alimenté par un dispositif de commutation externe, tel qu'un temporisateur, ni être connecté à un circuit régulièrement alimenté ou déconnecté du service.

ATTENTION! Respecter les suivants avertissements:

- Avant de commencer l'installation vérifier les "Caractéristiques techniques du produit", en particulier si ce produit est adapté à automatiser votre partie ici donnée. S'il n'est pas adapté, NE PAS procéder avec l'installation.
- Le produit ne peut pas être utilisé avant d'avoir effectué la mise en service comme indiqué par le chapitre "Test et mise en service".
- Avant de procéder avec l'installation du produit, vérifier que tous les matériaux à utiliser sont en bon état et adéquate à l'utilisation.
- Le produit n'est pas destiné à être utilisé par des personnes (enfants inclus) dont les capacités physiques, sensorielles ou mentales sont réduites, ou qui manquent d'expérience ou de connaissance.
- Les enfants ne doivent pas jouer avec l'appareil.
- Ne pas permettre aux enfants de jouer avec les dispositifs de commande du produit. Garder les télécommandes hors de portée des enfants.
- Dans le réseau d'alimentation de l'installation prévoir un dispositif de déconnexion (non fourni) avec une distance d'ouverture des contacts qui permet la déconnexion totale dans les conditions dictées par la catégorie de surtension III.
- Pendant l'installation manipuler le produit avec précaution en évitant écrasements, chocs, chutes ou contact avec des liquides de quelque nature que ce soit. Ne pas placer le produit près de sources de chaleur, ni l'exposer à des flammes libres. Toutes les actions peuvent l'endommager et être cause de dysfonctionnement ou de situations de danger. Si cela se passe, suspendre immédiatement l'installation et s'adresser au service après-vente.

- Le producteur n'est pas responsable des dommages de capital, à choses ou à personnes provenant du non-respect des instructions de montage. Dans ces cas la garantie est exclue pour défauts matériels.
- Le niveau de pression acoustique de l'émission pondérée A est inférieur à 70 dB(A).
- Le nettoyage et la maintenance destinée à être effectuée par l'utilisateur ne doit être faite par des enfants sans surveillance.
- Avant des interventions sur l'installation (maintenance, nettoyage), déconnecter le produit du réseau électrique et d'éventuelles batteries.
- Vérifier fréquemment l'installation, en particulier contrôler les câbles, les ressorts et supports pour détecter d'éventuels déséquilibres et signes d'usage ou de dommages. Ne pas utiliser si une réparation ou un réglage est nécessaire, puisque une défaillance à l'installation ou un non-correct équilibrage de l'automatisation peuvent causer des lésions.
- Le matériel de l'emballage du produit doit être éliminé dans le plein respect de la législation locale.
- Garder les gens loin de l'automatisation quand elle est en mouvement grâce aux dispositifs de commande.
- Pendant la manœuvre contrôler l'automatisation et garder les gens loin, jusqu'à la fin du mouvement.
- Ne pas commander le produit s'il y a des personnes qui sont en train de travailler sur l'automatisation: déconnecter l'alimentation électrique avant de commencer les travaux.

1.2 AVERTISSEMENTS POUR L'INSTALLATION

- Avant d'installer le moteur de mouvement, contrôler que tous les organes mécaniques sont en bon état, régulièrement équilibrés et que l'automatisation peut être manœuvrée correctement.
- S'assurer que les éléments de commande sont loin des organes en mouvement en permettant la vision directe. À moins qu'on n'utilise pas un sélecteur, les éléments de commande doivent être installés à une hauteur de 1,5 m et ne doivent pas être accessibles.
- Si le mouvement d'ouverture est contrôlé par un système anti-incendie, s'assurer qu'éventuelles fenêtres plus grandes que 200 mm soient fermées par les éléments de commande.
- Prévenir et éviter n'importe quelle forme de coincement entre les parties en mouvement et celles fixes pendant les manœuvres.
- Placer de manière fixe et permanente l'étiquette qui concerne la manœuvre manuelle près de l'élément qui permet la manœuvre.
- Après avoir installé le moteur de mouvement s'assurer que le mécanisme, le système de protection et chaque manœuvre fonctionnent correctement.



PLAN DE MAINTENANCE



Ce registre de maintenance doit être donné au propriétaire de l'automatisme après l'avoir rempli les parties demandées.

Dans ce registre on doit énumérer toutes les activités de maintenance, réparation et modification effectuées. Le registre doit être mis à jour après chaque intervention et conservé précieusement afin d'être disponible pour éventuelles inspections des organismes autorisés.

Le "Registre de maintenance" se réfère à l'automatisme suivant: POLY

- n° de série – installé le - auprès

Les suivants documents font partie de ce "Registre de maintenance":

- 1) - Plan de maintenance
- 2) -
- 3) -
- 4) -
- 5) -
- 6) -

Selon le document ci-joint "Plan de Maintenance", les opérations de maintenance doivent être effectuées selon la suivante période: chaque 6 mois

PLAN DE MAINTENANCE



Attention! La maintenance de l'installation doit être effectuée par du personnel technique qualifié, dans le strict respect des consignes de sécurité prévues par la législation en vigueur et des consignes de sécurité indiquées au chapitre "AVERTISSEMENTS ET PRÉCAUTIONS DE SÉCURITÉ GÉNÉRAUX" au début de ce manuel. En général, la barrière à chaîne n'a pas besoin d'entretien particulier; Cependant, une vérification régulière dans le temps permet de maintenir l'efficacité du système et d'assurer le fonctionnement régulier des systèmes de sécurité installés. Pour l'entretien des dispositifs ajoutés à la barrière, suivez les instructions fournies dans les plans de maintenance respectifs. règle générale; il est recommandé d'effectuer un contrôle périodique, avec une fréquence: tous les 6 mois.



Aux intervalles prévus, ces vérifications et remplacements doivent être effectués à des fins de maintenance:

- 1. déconnecter toutes sources d'alimentation
- 2. vérifier l'état de détérioration de tous les matériaux composant la barrière à chaîne, en portant une attention particulière à la corrosion ou à l'oxydation des pièces de la structure; remplacer des pièces qui ne fournissent pas de garanties suffisantes
- 3. vérifier que les vis sont bien serrés
- 4. vérifier qu'il n'y a pas de jeu excessif entre le palier linéaire et la barre chromée

3. Vérification de la protection contre le risque de levage: dans les automatismes à déplacement vertical, il est nécessaire de vérifier qu'il n'y a pas de danger de levage. Ce peut être effectué comme suit: suspendre un poids de 20 kg (par exemple, un sac de gravier) à la moitié de la longueur de la lisse, commander une manœuvre "de fermeture" et vérifier que la chaîne ne dépasse pas 50 par rapport à la position ouverte. Si la chaîne dépasse cette hauteur, la force du moteur doit être réduite (voir paragraphe "Programmation de l'unité de contrôle").

4. vérifier le système de déconnexion de l'alimentation: en agissant sur le dispositif de déconnexion de l'alimentation et en déconnectant les éventuelles batteries tampons, vérifiez que toutes les LEDs de l'unité de commande sont éteintes et qu'en envoyant une commande la barrière reste immobile. Vérifiez l'efficacité du système de verrouillage pour éviter toutes les connexions involontaires ou non autorisées.

